

АВТОМОБИЛИ НА БАЗЕ ШАССИ FORD TRANSIT

Ford





Оригинальность. Продуманность. Инновационность.
Каждый автомобиль уникален.

Henry Ford





Трудная работа? Легче лёгкого!

Автомобили на базе шасси Ford Transit готовы к выполнению самых сложных транспортных задач. На выбор предлагаются три варианта длины рамы, полная масса – от 3100 кг до 4700 кг, задний привод.

Буксировочная способность

У автомобилей Ford Transit отличные характеристики полезной нагрузки и буксировочной способности. Версия 470EF с усиленной подвеской при наличии необходимого оборудования способны буксировать прицеп, оснащённый тормозами, массой до 3500 кг. (Аксессуар).



3,5 тонн

Для тех, кто не привык искать лёгких путей.

Шасси Ford Transit – это мощь, характерная для большегрузного автомобиля, в сочетании с динамикой легкого микроавтобуса. Каждый вариант модели – от короткобазного L1 до сверхдлинного L4 – оснащен прочным шасси рамного типа, которое служит надёжным фундаментом для установки дополнительного оборудования. На выбор предлагаются различные варианты. Шасси Ford Transit можно оснастить промтоварным или изотермическим фургоном с холодильным оборудованием, оснастить опрокидывающимся кузовом или с откидными бортами и тентом, в автомобиль экстренной помощи или в “дом на колёсах”.

Указаны значения длины рамы за кабиной.

2775 мм

3142 мм

4149 мм

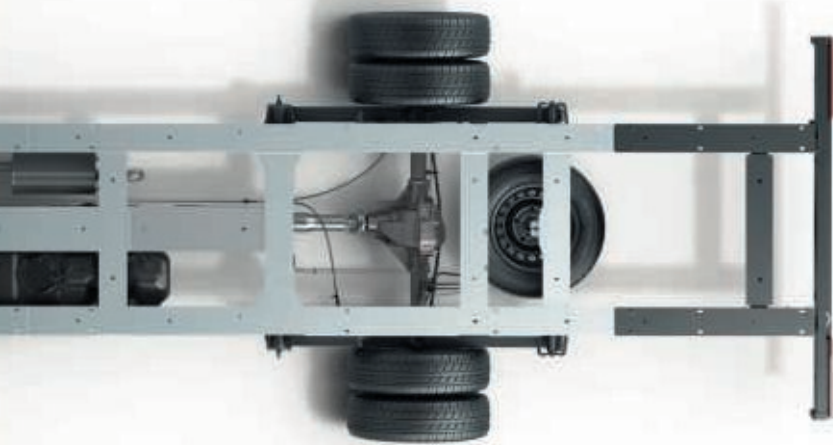
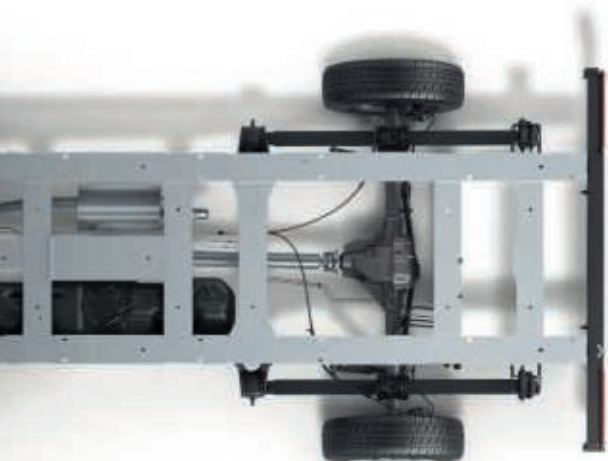
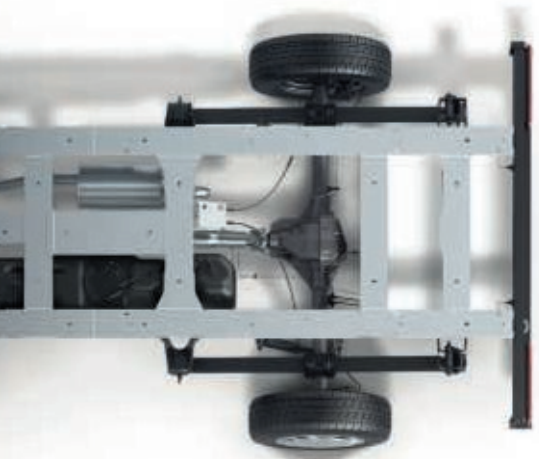

Максимальная универсальность.

Шасси Ford Transit готов к самой сложной работе. Прочное шасси автомобиля служит надёжным фундаментом для монтажа специализированного кузовного оборудования. Для тех покупателей, которые хотят получить простое готовое решение, мы поставляем с завода-изготовителя автомобили Ford Transit, полностью подготовленные к работе и отвечающие требованиям законодательства.

Характеристики шасси

- Прочное шасси рамного типа совместимо с широким спектром дополнительного кузовного оборудования.
- Несколько вариантов полной массы автомобиля (GVM), от 3100 кг до 4700 кг.
- Все шасси оснащены задним приводом с односкатной задней ошиновкой или сдвоенными колесами задней оси (опция для версий 310 и 350, стандарт для версии 470).
- Колесная база и габариты свеса совместимы как со стандартными, так и с нестандартными типоразмерами кузова.
- Стандартные зеркала предназначены для вариантов модели с шириной кузова до 2170 мм. Широкие зеркала подходят при большей ширине, вплоть до разрешенного законом максимума: 2438 мм. (Опция).
- Мощная рама из штампованной высокопрочной стали со специальным секционным профилем (или с двухсекционным профилем в вариантах 350 и 470).
- Предусмотрена схема установки опционного навесного оборудования с болтовым креплением на задней раме и штатными точками монтажа.
- Благодаря болтовому креплению задней секции, длину шасси можно изменить, не прибегая к сварочным операциям.
- Более высокий центр тяжести стандартной подвески позволяет установить крупный массивный кузов.
- Предусмотрены электрические разъемы для дополнительного наружного освещения.
- Выпускное отверстие выхлопной трубы расположено сбоку.



Всегда готов к работе.

Шасси Ford Transit – это универсальная модернизированная платформа, совместимая с различным кузовным оборудованием. Вы можете оснастить автомобиль широким спектром кузовов и систем, в том числе бортовой платформой с тентом и различными типами фургонов. Каждый автомобиль может быть доработан индивидуально по требованиям конкретного заказчика.





Ваш офис на колесах

Легкий и удобный в управлении Ford Transit устанавливает новые стандарты для коммерческих автомобилей, являясь лидером по уровню комфорта и функциональности с высоким уровнем материалов отделки и качества изготовления. Продуманные и эргономичные технические решения, широкий спектр удобных, практичных функций (например, складной столик, встроенный в пассажирское сиденье) превращают автомобиль в высокопроизводительный мобильный офис.

Показан вариант модели Ford Transit Base с кондиционерами и пассажирской подушкой безопасности (опция)



Создан для деловых людей, настроен на эффективную работу.

Двигатель 2.2 Ford Duratorq TDCI предлагаемый для Ford Transit, представляет собой высокоэффективный дизельный силовой агрегат. Дизельные двигатели Ford - мощные, экологически чистые, технически совершенные, исключительно эффективны и не требующие значительных эксплуатационных затрат, разработаны - разработаны на основе передовых отраслевых требований и технологий.

Ключевые характеристики:

- Низкий расход топлива и выбросов CO₂,
- Высокая производительность, высокий крутящий момент при низкой частоте вращения
- Оптимизированная с помощью компьютерного проектирования конструкция, обеспечивающая минимальные шумы и вибрации
- Пониженный уровень выбросов, соответствующий жёстким стандартам Euro-5

Дизельный силовой агрегат Ford Duratorq обеспечивает низкий расхода топлива, который составляет от 7,1 л/100 км*. Наряду с этим существенно увеличен крутящий момент при низкой частоте вращения, что улучшает динамические характеристики.

Во всех вариантах двигателей — 125 л.с. и 155 л.с., — применены современные технические решения, обеспечивающие соответствие жёстким стандартам Euro-5.

*Для 125 л.с. от 7,1 л/100 км. По результатам испытаний, проведённых для загородного цикла (NEDC).

Выберите тот двигатель, который подходит именно Вам.

Высокий крутящий момент. Увеличенная тяговая мощность.

Благодаря дополнительному резерву мощности и крутящего момента, все двигатели 2.2 Ford Duratorq TDCi исключительно эффективны и экономичны. Два варианта характеристик выходной мощности и крутящего момента означают, что можно подобрать подходящее решение для любых транспортных задач.

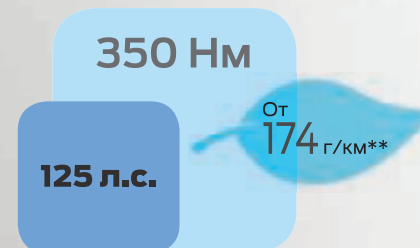

Универсальный

Дизельный двигатель 2.2L Duratorq, 125 л.с.

Дизельный двигатель 2.2L Duratorq TDCi 125 л.с. сочетает в себе впечатляющую топливную экономичность с управляемостью. Двигатель позволяет снизить стоимость владения при любых нагрузках и условиях эксплуатации

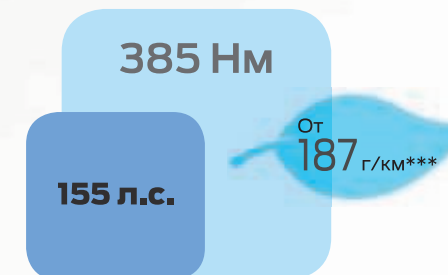

Дополнительная мощность

Дизельный двигатель 2.2L Duratorq, 155 л.с.

Дизельный двигатель 2.2L Duratorq TDCi 155 л.с., как самый мощный, предлагаемый для Ford Transit, делает его идеальным для самых тяжелых перевозок в сочетании с превосходной топливной экономичностью.

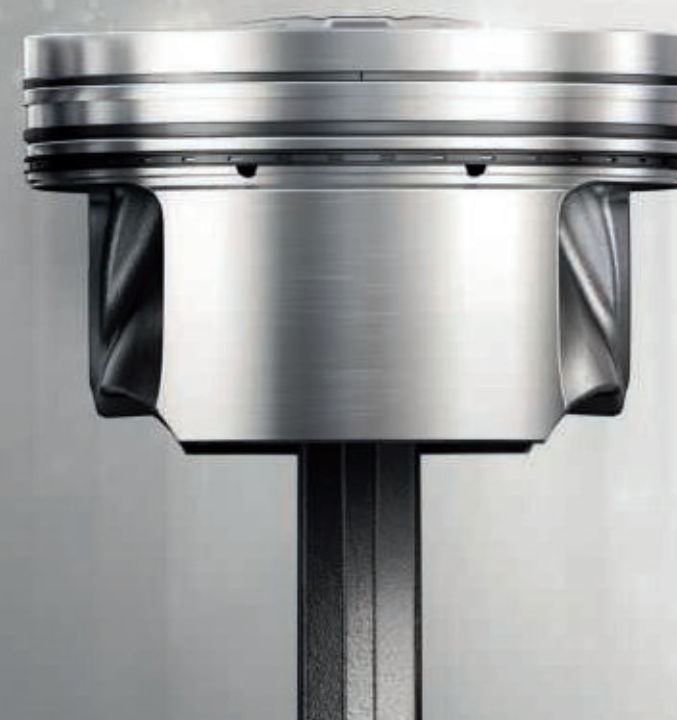

2.2 Duratorq, 125 л.с.

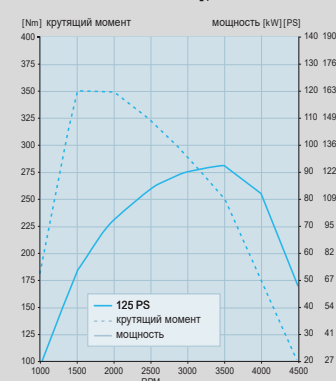

2.2 Duratorq, 155 л.с.

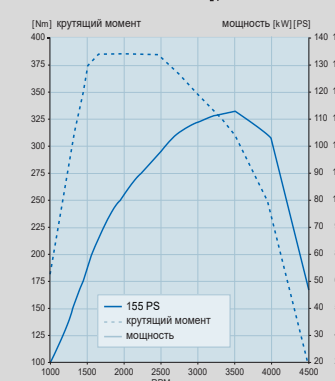



Сумма слагаемых равняется снижению затрат.

Основное внимание при создании автомобиля Ford Transit было уделено таким аспектам как качество и долговечность. Он будет служить Вам верой и правдой долгие годы, не теряя своей функциональности и привлекательности.

Увеличенные интервалы обслуживания - до 20 000 км или 1 год - дополнительно снижают Ваши эксплуатационные расходы. (Стандартная комплектация)

Контрольная лампа моторного масла загорается, если в интервале между техническими обслуживаниями выявлено ухудшение качества масла. (Стандартная комплектация)

Приподнятые модули световых приборов располагаются выше линии бампера. Благодаря этому они надежно защищены от ударов щебенки и от повреждений при низкоскоростных столкновениях. (Стандартная комплектация)

Датчики износа тормозных колодок предупреждают водителя с том, что требуется замена колодок. (Стандартная комплектация)

Датчик топливного фильтра предупреждает о проникновении влаги и о закупорке топливной системы. (Стандартная комплектация)

12-летняя гарантия отсутствия сквозной коррозии распространяется на сквозные повреждения кузовных элементов, которые развиваются с внутренней стороны. (Стандартная комплектация)

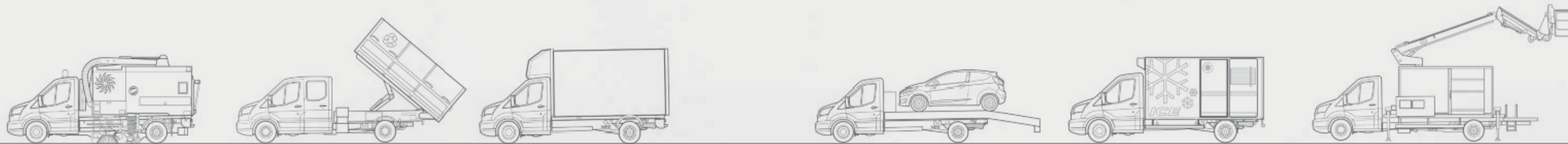

Превосходная универсальность

Шасси Ford Transit — идеальная база для построения надстроек, обеспечивающих выполнение специализированных задач. Низко расположенная рама из высокопрочной стали и предусмотренные точки крепления позволяют обеспечивать выполнение разнообразных транспортных задач без дополнительных модификаций.



Надежный фундамент для любых модификаций.

Компания Ford занималась разработкой шасси в тесном контакте со специалистами кузовной отрасли, чтобы обеспечить совместимость со всеми стандартными типами и с большинством специальных вариантов кузова без дополнительных изменений.

Показанные здесь модификации представлены только в качестве примера. Выпускаемые модели могут отличаться от показанных вариантов.

Модификации для экстренных служб и транспортировки пассажиров на инвалидных колясках.*



Модификации для туризма, отдыха и транспортировки пассажиров.



Шасси Ford Transit

Универсальная основа

Варианты шасси и грузоподъемность

Задний привод, три варианта длины шасси, три варианта полной массы и выбор варианта ошиновки задней оси (односкатная или двухскатная). Шасси Ford Transit позволяет сконфигурировать автомобиль максимально соответствующий Вашим потребностям.

Короткая колесная база L1

Задний привод
Односкатные задние колеса
Длина рамы шасси за кабиной: 2775 мм
Полная масса

2499-3100
КГ
3 места

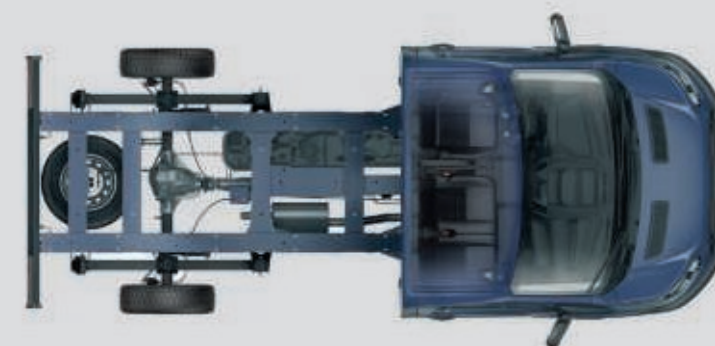

Средняя колесная база L2

Задний привод
Односкатные/двухскатные задние колеса
Длина рамы шасси за кабиной: 3142 мм
Полная масса

3500
КГ
3 места



Длинная база у величественным задним свесом L4

Задний привод
Односкатные/двухскатные задние колеса
Длина рамы шасси за кабиной: 4190 мм
Полная масса

3500-4700
КГ
3 места

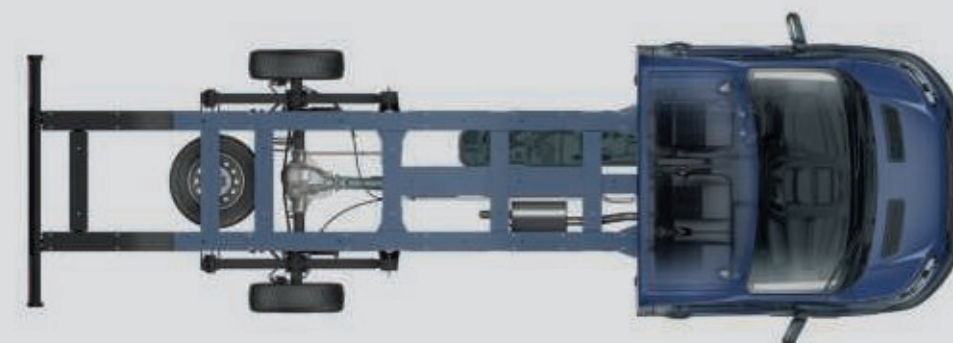
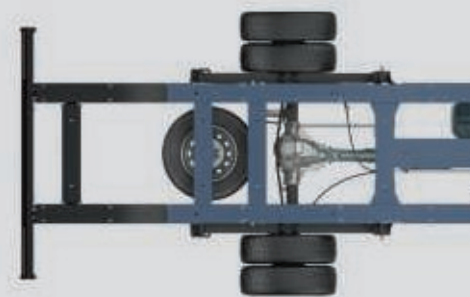



Серия Base

Элементы экстерьера

- Габаритные фонари на крыше
- Наружные зеркала с электроприводом и механизмом устранения "мертвых зон"
- Указатели поворота, встроенные в корпуса наружных зеркал
- Передние брызговики
- Широкие боковые молдинги
- Бамперы, молдинги, решетка радиатора, ручки дверей и корпуса наружных зеркал черного цвета (неокрашенные)

Элементы интерьера

- Подушка безопасности водителя
- Маршрутный компьютер
- Регулировка сиденья водителя в 6 направлениях
- Рулевая колонка, регулируемая по вылету и углу наклона
- Вещевой отсек под двухместным пассажирским сиденьем
- Электропривод передних стеклоподъемников
- Дистанционное центральное запирание
- Индикатор переключения передач
- Лампы подсветки салона с функцией приглушенного освещения
- Легко моющееся резиновое покрытие пола в кабине

Оptionный комплект

- Комплект улучшения обзорности Low Visibility Pack (обогреваемое лобовое стекло Quickclear, датчик рабочей жидкости омывателя)
- Подогрев водительского и правого пассажирского сидений
- Аудиопакет: Магнитола AM/FM, AUX, USB, Bluetooth с кнопками управления на руле

Другие доступные опции описаны в официальных прайс-листах Ford.

Двигатели

- 125 л.с. (92 кВт)/350 Нм
- 155 л.с. (100 кВт)/385 Нм

Примечание. Марка Bluetooth® и логотипы - собственность Bluetooth SIG, Inc. Любое использование этих марок компанией Ford Motor Company Limited и ее ассоциированными компаниями осуществляется по лицензии. Другие торговые марки и торговые названия являются собственностью соответствующих владельцев.



Готовые решения на шасси Ford Transit





Бортовая платформа с тентом

Ford Transit с бортовой платформой является стильным, легким в управлении, экономически эффективным автомобилем для компаний, строящих профессиональный имидж своего бизнеса.

Доступны все варианты длины кузова L1 - L4 и грузоподъемности до 2 т.

Конструкция бортовых платформ без тента позволяет осуществлять заднюю и боковую загрузку/разгрузку груза на европоддонах.

Настил пола выполнен из транспортной фанеры с противоскользящим покрытием.

Каркас основания выполнен из стального профиля, а сами борты из алюминиевого сплава

Стандартное оснащение

- Борты платформы из алюминиевого сплава
- Стойки бортов с интегрированными замками
- Демпферы открывания бортов
- Петли для крепления груза
- Каркас тента съемный и тент
- Пластиковые арки задних колес с брызговиками
- Боковые габаритные огни (для версий L4)
- Защита задней стенки кабины от смещения груза

Оptionальное оснащение

- Боковая защита из алюминиевого профиля
- Накрышный спойлер
- Фурнитура из нержавеющей стали
- Задний дверной портал
- Сдвижной тент крыши и боковин
- Тахограф цифровой

Варианты модели

- 250 L1 Задний привод
- 310 L1 Задний привод
- 350 L2 Задний привод
- 350 L4 Задний привод
- 470 L4 Задний привод



Базовое шасси L4 4.3 м/18 м³

*Погрузочная высота в нагруженном состоянии/Без нагрузки



Промтоварный фургон

Промтоварные фургоны предназначены для транспортировки разнообразных грузов, не требующих специального температурного режима хранения

Доступны все варианты длины кузова L1 - L4 с полезным объемом до 18 куб. м.

Элементы наружной и внутренней обшивки фургонов выполнены из пластиковых панелей с наполнителем, каркас и основания окрашиваются высококачественными грунтами, стойкими к коррозии

Фургоны оснащаются выдвижной лестницей-подножкой, ручкой-поручнем, внутренним освещением

Стандартное оснащение

- Стены и двери фургона выполнены из монолитных сэндвич-панелей. Утеплитель - экструдированный пенополистирол.
- Каркас - гнутый оцинкованный профиль
- Настил пола - транспортная фанера
- Отбортовка по полу из алюминиевого сплава
- Освещение грузового отсека
- Задние верхние габариты и стоп-сигнал
- Выдвижная лестница
- Пластиковые крылья задних колес с брызговиками
- Боковые габаритные огни (для версий L4)

Оptionальное оснащение

- Боковая защита из алюминиевого профиля
- Дверной портал из нержавеющей стали
- Фурнитура из нержавеющей стали
- Накрышный спойлер
- Задний отбойник

Варианты модели

- 310 L1 Задний привод
- 350 L2 Задний привод
- 350 L4 Задний привод
- 470 L4 Задний привод



Изотермический фургон

Изотермические фургоны предназначены для перевозки скоропортящихся продуктов и товаров, требующих особых условий транспортировки (продукты питания, медикаменты, цветы)

Доступны все варианты длины кузова L1-L4 с полезным объемом до 17 куб.м.

В производстве фургонов используются многослойные, бесшовные сэндвич-панели с различной толщиной теплоизоляции, соответствующей заданному температурному режиму.

Передняя стенка фургона адаптирована под установку холодильного агрегата.

Централизованно доступна установка рефрижераторных установок от ведущих мировых производителей, обеспечивающих необходимый температурный режим.

Стандартное оснащение

- Каркас фургона из панелей с наружным лакированием
- Облицовкой кромок из оцинкованных уголков
- Усиленная передняя стенка под установку блока рефрижератора
- Задние контурные фонари и боковые габаритные огни (для L4)
- Фурнитура (петли и запорный механизм) из оцинкованной стали
- Пластиковые крылья задних колес с брызговиками
- Подножка-лестница откидная
- Внутреннее освещение грузового отсека

Оptionальное оснащение

- Боковая защита из алюминиевого профиля
- Фурнитура из нержавеющей стали
- Накрышный спойлер
- Увеличение теплоизоляции фургона
- Заливной пол из полиуретана
- Рефрижераторная установка (широкий ассортимент производителей и типов)

Варианты модели

- 310 L1 Задний привод
- 350 L2 Задний привод
- 350 L4 Задний привод
- 470 L4 Задний привод



Шасси с двойной кабиной

Автомобиль для грузопассажирских перевозок. Предназначен для обеспечения работы ремонтных бригад, эксплуатационных служб и т.п.

Может использоваться для одновременной перевозки грузов и пассажиров (до 6 человек)

Оснащается бортовой платформой с тентом, промтоварным или изотермическим фургоном объемом 13,5 м

Стандартное оснащение

- Распашная дверь второго ряда с правой стороны
- Перегородка со стеклом
- Внутренняя отделка пластиком
- Диван второго ряда 4-х местный с нишей под сиденьем
- Грузовой отсек (борт с тентом, либо промтоварный фургон, либо изотермический фургон)
- Пластиковые крылья задних колес с брызговиками

Оptionальное оснащение

- Фурнитура из нержавеющей стали
- Задний отбойник
- Сдвижной тент крыши и боковин (для бортового а/м)
- Увеличение теплоизоляции (для изотермического фургона)
- Заливной пол из полиуретана (для изотермического фургона)
- Рефрижераторные установки в ассортименте

Варианты модели

- 470 L4 Бортовой с тентом
- 470 L4 Промтоварный фургон
- 470 L4 Изотермический фургон

Электронная система курсовой устойчивости

Ford Transit оборудован электронной системой курсовой устойчивости (ESC)^{®1} в стандартной комплектации. Эта высокотехнологичная система постоянно контролирует траекторию движения автомобиля и сравнивает ее с тем курсом движения, который выбран водителем. Если система выявляет существенное отклонение, она автоматически уменьшает крутящий момент двигателя и раздельно притормаживает колеса, чтобы стабилизировать автомобиль и удержать нужное направление.

Система контроля движения на поворотах^{®2}

Задача этой системы – обнаруживать слишком быстрое вхождение автомобиля в поворот и при необходимости уменьшать крутящий момент двигателя и раздельно притормаживать колеса, чтобы сохранить безопасный контроль над автомобилем. (Стандартная комплектация)

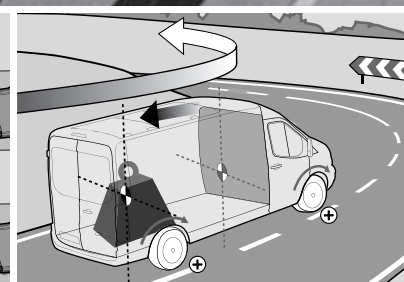
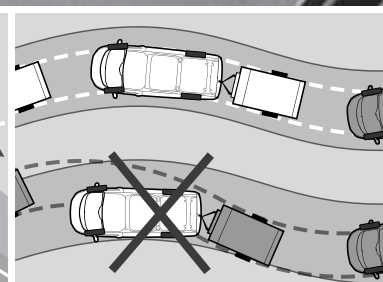
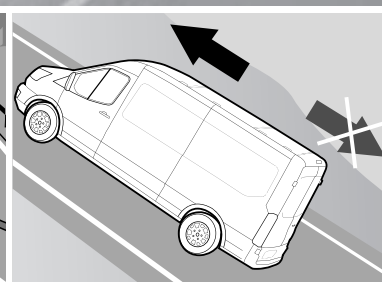
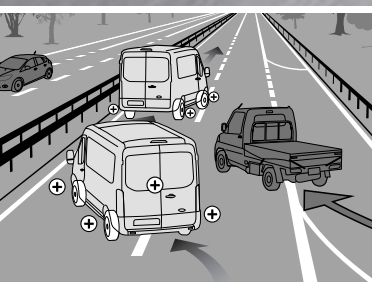

Система предотвращения опрокидывания (RSC)^{®3}

Используя датчики крена, система поддерживает контакт шин с дорожным полотном при высоком расположении центра тяжести и на сложных поворотах (Стандартная комплектация)

Система помощи при трогании на подъеме^{®2}

Система предотвращает откат автомобиля при переносе стопы с педали тормоза на педаль акселератора. Система действует на передачах движения вперед, и на передаче заднего хода и особенно эффективна при буксировке и большой нагрузке. (Стандартная комплектация)

Система контроля бокового увода прицепа^{®3}

При обнаружении бокового увода прицепа эта система понижает крутящий момент двигателя и задействует тормозные механизмы колес, чтобы восстановить управляемость. (Активируется опциональным оборудованием)

Система адаптивного контроля нагрузки^{®3}

Эта система корректирует работу системы ESC^{®1} с учетом массы перевозимого груза. (Стандартная комплектация).

Используйте Ваш Ford Transit максимально эффективно

Мы хотим помочь вам получить максимум выгоды от использования Вашего Ford Transit. Годы упорной и кропотливой работы сделали Ford Transit таким, каким Вы видите его сейчас: не идущим на компромиссы, признанным экспертом в своем классе.

Ford Transit создан для тяжелой работы

В нашем автомобиле сочетается высокая грузоподъемность с максимальной производительностью, и это помогает справиться с любой задачей. Грузовое пространство надстроек спроектировано таким образом, чтобы максимально использовать полезный объем. В результате промтоварный фургон Ford Transit можно поместить до 8 европалет.

Грузоподъемность

Для расчета грузоподъемности, вы должны быть знакомы с двумя понятиями: полной разрешенной массой автомобиля и его снаряженной массой.

Полная разрешенная масса – это предельно допустимая масса автомобиля, учитывающая массу самого автомобиля, а так же массу груза, вспомогательного оборудования, топлива, эксплуатационных жидкостей, водителя и пассажиров.

Снаряженная масса – это масса заправленного автомобиля, включающая массу всего установленного на нем оборудования, топлива и эксплуатационных жидкостей. Не включает в себя массу груза, водителя и пассажиров.

Разрешенная полная масса – снаряженная масса автомобиля = грузоподъемность

Чтобы выбрать автомобиль под свои нужды, пожалуйста, ознакомьтесь с некоторыми факторами, влияющими на грузоподъемность автомобиля:

Водитель и пассажир

Мы считаем вес водителя и пассажиров равными 75 кг на человека. Помните, что вес водителя и всех пассажиров не входит в расчет снаряженной массы автомобиля, поэтому при посадке водителя и пассажиров в автомобиль, его грузоподъемность будет уменьшена.

Опции, установленные на предприятии-изготовителе

Большинство установленных на заводе опций влияют на грузоподъемность автомобиля. Например, кондиционер может добавить 18 кг к весу автомобиля, и поэтому уменьшить грузоподъемность.

Однако, установка одинарного пассажирского сидения вместо стандартного двойного уменьшит вес автомобиля на 12 кг и увеличит грузоподъемность на ту же величину. Более подробную информацию о влиянии установки дополнительных опций на грузоподъемность автомобиля вы можете получить у официального дилера Ford.

Комплектации

Все расчеты в этой брошюре представлены для серии Base в стандартной комплектации.

Производственные допуски

Процесс производства и сборки автомобиля не предполагает выпуск двух автомобилей с абсолютно одинаковой снаряженной массой.

Аксессуары и дополнительное оборудование

Важно понимать, что после получения автомобиля установка любого дополнительного оборудования повлечет за собой уменьшение грузоподъемности. Проконсультируйтесь со специалистами специализированного дилера Ford Transit.

Если для вас очень важна грузоподъемность или вы планируете перевозить грузы общим весом близким к максимальной грузоподъемности, Вам поможет специализированный дилер Ford Transit. Специалисты дилера, используя свои знания и опыт, помогут подобрать именно ту спецификацию автомобиля, которая наиболее полно будет соответствовать потребностям Вашего бизнеса.

^{®1}Система использует в работе датчики.

^{®2}Функция безопасности.

^{®3}Функция поддержки водителя.

Размеры (мм)

	L1 Шасси – Одинарная кабина RWD	L2 Шасси – Одинарная кабина RWD	L4 Шасси – Одинарная кабина RWD
A Общая длина	5205	5572	6579
B Общая ширина без зеркал (односкатные/двускатные задние колеса)	2052 / -	2052 / 2111	2052 / 2111
C Общая высота	2192 - 2219	2176 - 2214	2183 - 2207
D Передний свес	1023	1023	1023
E Колесная база	3137	3504	3954
F Задний свес	1045	1045	1602
N Длина шасси за кабиной	2775	3142	4149
O Высота шасси*	712 - 740	737-751	743-747
Q Расстояние от задней стенки кабины до передней оси	1407	1407	1407
R Расстояние от задней стенки кабины до задней оси	1730	2097	2547
Колеса передних колес (односкатные/двускатные задние колеса)	1732 / -	1732 / 1740	1732 / 1740
Колеса задних колес (односкатные/двускатные задние колеса)	1743 / -	1743 / 1670	1743 / 1670
Радиус разворота (м)			
Диаметр разворота от бордюра до бордюра (м)	11,4	12,5	13,3

L1 = короткая колесная база, **L2** = средняя колесная база, **L4** = длинная колесная база с увеличенным задним свесом. Все размеры являются приблизительными и даны в миллиметрах для автомобилей в минимальной стандартной комплектации без какого либо дополнительного оборудования. *Размеры по высоте даны для автомобилей как в незагруженном, так и полностью загруженном состоянии.

Доступные варианты

Шасси с одинарной кабиной RWD	310 L1	350 L2	350 L4	470 L4
2.2 TDCi 125 л.с. (92 кВт)	●	●	-	-
2.2 TDCi 155 л.с. (114 кВт)	-	-	●	●

Note: ● = Доступно, - = Не доступно. **L1** = Короткая колесная база, **L2** = Средняя колесная база, **L3** = Длинная колесная база, **L4** = Длинная база с увеличенным задним свесом, **RWD** = Задний привод. Все двигатели соответствуют требованиям Евро-5.

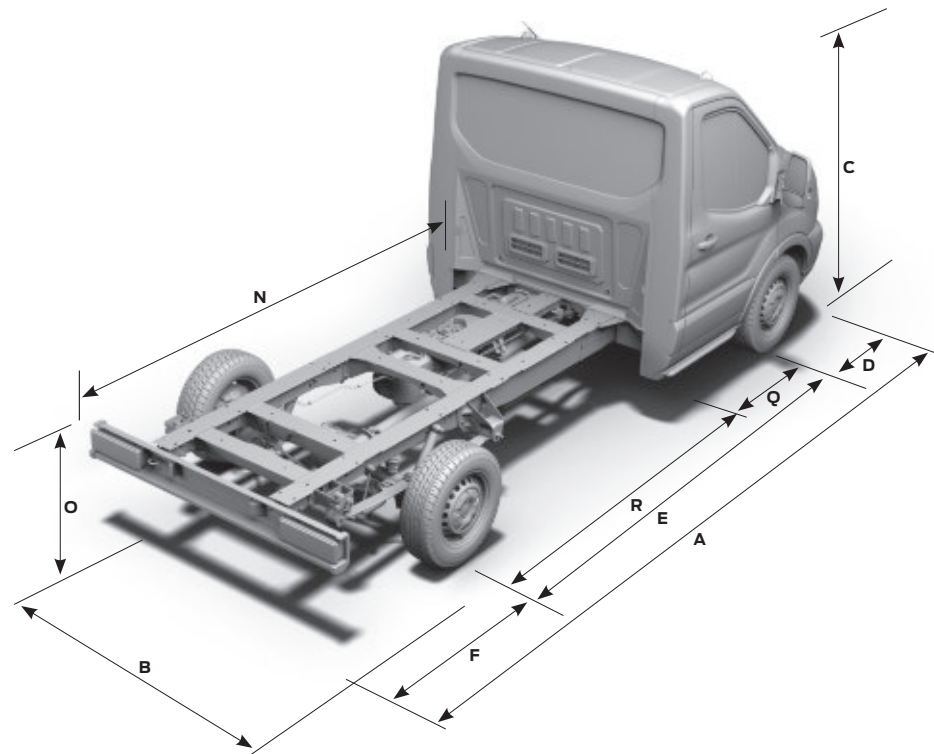

Весовые характеристики

	Грузоподъемность (кг)	Полная масса (кг)	Снаряженная масса (кг)	Максимальная нагрузка на переднюю ось (кг)	Максимальная нагрузка на заднюю ось (кг)	Максимальная масса прицепа с тормозной системой	Максимальная масса прицепа без тормозной системы
Шасси с одинарной кабиной RWD							
310 L1 (SRW)	583/1369	2499/3100	1731/1916	1550	1725	2499/2550	750
350 L2 (SRW)	1543/1822	3500	1678/1957	1750	2150	2750	750
350 L2 (DRW)	1432/1585	3500	1915/2068	1850	2450	2750	750
350 L4 (SRW)	1529/1733	3500	1767/1971	1750	2250	2750	750
350 L4 (DRW)	1419/1571	3500	1929/2081	1850	2450	2750	750
470 L4 9DRW)	2580/2732	4700	1968/2120	1850	3300	3500	750

RWD = Задний привод, **L1** = Короткая колесная база, **L2** = Средняя короткая база, **L3** = Длинная колесная база, **L4** = Длинная колесная база с увеличенным задним свесом, **SRW** = Одиночные задние колеса, **DRW** = сдвоенные задние колеса.

Расход топлива и уровень выбросов

	Передаточное отношение главной передачи	Выбросы CO ₂ (г/км)	Городской цикл	Загородный цикл	Смешанный цикл
Шасси с одинарной кабиной RWD					
2.2 TDCi 125 л.с. (92 кВт)	3.15	187-243	8.9-9.2	7.1-7.3	7.8-8.0
2.2 TDCi 155 л.с. (114 кВт)	3.15	187-243	8.9-9.2	7.1-7.3	7.8-8.0
2.2 TDCi 155 л.с. (114 кВт)	4.10	211-296	11.0-11.2	8.0-8.2	9.1-9.3

Примечание: Все данные по выбросу CO₂ и расходу топлива получены в ходе официальных испытаний, проведенных в соответствии с требованиями правил (ЕС) 715/2007 и 692/2008. Все приведенные значения соответствуют испытаниям автомобиля с установленными на него стандартными колесами и шинами. Установка на автомобиль колес и шин, поставляемых в качестве заказного оборудования или аксессуаров, может повлиять на выбросы CO₂ и расход топлива. Приведенные в таблице значения выброса CO₂ и расхода топлива имеют справочный характер и не являются гарантийными обязательствами.

Бортовая платформа с тентом

	310 L1	350 L2	350 L4	470 L4
Размеры				
Габаритные размеры (ДхШхВ), мм	5357x2200x3050	5897x2200x3050	6797x2200x3050	6797x2200x3050
Размеры надстройки с подрамником (ДхШхВ), мм	2800x2220x2300	3400x2200x2300	4300x2200x2300	4300x2200x2300
Внутренние размеры надстройки (ДхШхВ), мм	2840x2140x2040	33400x2140x2040	4240x2140x2040	4240x2140x2040
Высота от пола до края борта, мм	400	400	400	400
Колесная база, мм	3137	3504	3954	3954
Объем грузового отсека, м ³	12.0	14.6	18.5	18.5
Шасси				
Усиленная передняя подвеска	-	○ / □	○ / □	●
Усиленный генератор (220 А)	○	○	○	○
Пакет "Сдвоенные задние колеса"	-	○	○	●
Электророзетка 230В	○	○	○	○
Увеличенный топливный бак	○	○	○	○
Кондиционер с ручным управлением	○	○	○	○
Зеркала заднего вида на длинном кронштейне	○	○	○	○
Окраска в специальный цвет	○	○	○	○
Пакет сидений №9: Подогрев водительского и правого пассажирского сидений, регулировка поясничной опоры на водительском сиденье	○	○	○	○
Радиопакет №2: Магнитола AM/FM, USB, Bluetooth с кнопками управления на руле	○	○	○	○
Пакет улучшения обзорности (электрообогрев лобового стекла, датчик уровня омывающей жидкости)	○	○	○	○

Бортовая платформа с тентом

	310 L1	350 L2	350 L4	470 L4
Опции кузовостроителя				
Базовая рама надстройки	●	●	●	●
Основание/пол надстройки	●	●	●	●
Борта платформы алюминиевые, односекционные	●	●	-	-
Борта платформы алюминиевые, двухсекционные боковые, односекционный задний	-	-	●	●
Стойки бортов, с интегрированными замками, с возможностью установки каркаса тента	●	●	●	●
Откидная вниз подножка, интегрированная в задний борт	●	●	●	●
Защита задней стенки кабины от смещения груза	●	●	●	●
Каркас тента съемный	●	●	●	●
Задние брызговики в сборе	●	●	●	●
Скобы в отбортовке пола, предназначенные для крепления груза стяжными ремнями	●	●	●	●
Боковая защита из алюминиевого профиля	○	○	○	●
Спойлер	○	○	○	○
Тахограф цифровой	○	○	○	○
Задний дверной портал	○	○	○	○
Сдвижной тент крыши и боковин	○	○	○	○

● = Стандарт, ○ = Опция за дополнительную плату.

Максимальное тяговое усилие

Система тормозов

В любых ситуациях безопасность водителя и пассажиров автомобиля Ford Transit - это приоритет номер один. В стандартный набор систем безопасности входит антиблокировочная система ABS с функцией поддержки экстренного торможения (EBA), которая сокращает тормозной путь автомобиля в экстренных ситуациях. Тормозные колодки и диски увеличенного размера более долговечны и износостойки. Датчики износа сигнализируют о необходимости замены колодок.

*О доступности опций и аксессуаров, просьба обращаться к официальным дилерам Ford.



Промтоварный фургон

	310 L1	350 L2	350 L4	470 L4
Фургон Промтоварный "Монолит"				
Размеры				
Габаритные размеры (ДхШхВ), мм	5357x2200x3080	5897x2200x3080	6797x2200x3080	6797x2200x3080
Размеры надстройки с подрамником (ДхШхВ), мм	2800x2200x2300	3400x2200x2300	4300x2200x2300	4300x2200x2300
Внутренние размеры надстройки (ДхШхВ), мм	2730x2130x2050	3330x2130x2050	4230x2130x2050	4230x2130x2050
Колесная база, мм	3137	3504	3954	3954
Объем грузового отсека, м³	11,9	14,5	18,5	18,5
Шасси				
Усиленная передняя подвеска	-	○ / □	○ / □	●
Усиленный генератор (220 А)	○	○	○	○
Пакет "Сдвоенные задние колеса"	-	○	○	●
Электророзетка 230В	○	○	○	○
Увеличенный топливный бак	○	○	○	○
Кондиционер с ручным управлением	○	○	○	○
Зеркала заднего вида на длинном кронштейне	○	○	○	○
Окраска в специальный цвет	○	○	○	○
Пакет сидений №9: Подогрев водительского и правого пассажирского сидений, регулировка поясничной опоры на водительском сиденье	○	○	○	○
Радиопакет №2: Магнитола AM/FM, USB, Bluetooth с кнопками управления на руле	○	○	○	○
Пакет улучшения обзорности (электрообогрев лобового стекла, датчик уровня омывающей жидкости)	○	○	○	○

Промтоварный фургон

	310 L1	350 L2	350 L4	470 L4
Фургон Промтоварный "Монолит"				
Опции кузовостроителя				
Базовая рама надстройки	●	●	●	●
Основание/пол надстройки	●	●	●	●
Боковые габаритные огни	-	-	●	●
Задние брызговики в сборе	●	●	●	●
Задний верхний стоп-сигнал	●	●	●	-
Контурные фонари задние	●	●	●	●
Внутреннее освещение задней надстройки	●	●	●	●
Уплотнители задних дверей резиновые двухлепестковые	●	●	●	●
Петли задних дверей (оцинкованные)	●	●	●	●
Запорные штанги задних дверей (оцинкованные)	●	●	●	●
Поручень задней двери	●	●	●	●
Подножка-лестница задних дверей откидная (оцинкованная)	●	●	●	●
Отбойники безопасности при движении задним ходом	●	●	●	●
Фиксаторы задних дверей в открытом положении (оцинкованные)	●	●	●	●
Каркас фургона из панелей с наружным лакированием белого цвета, облицовкой кромок из оцинкованных кромок белого цвета, рамкой задней двери из оцинкованных уголков с верхним водоотводящим козырьком	●	●	●	●
Задние двери Двухстворчатые, угол открывания 270°	●	●	●	●
Боковая защита из алюминиего профиля	○	○	○	●
Фурнитура из нержавеющей стали	○	○	○	○
Спойлер	○	○	○	○
Тахограф цифровой	○	○	○	○
Дверной портал из нержавеющей стали	○	○	○	○

● = Стандартное оборудование, ○ = Опция.



Защита двигателя

Прочный устойчивый к коррозии металлический щит предохраняет двигатель от ударов щебенки и соприкосновения с бордюрами. Быстросъемная конструкция для легкой замены масла и планового обслуживания. (Аксессуар).

Изотермический фургон

Фургон Изотермический	310 L1	350 L2	350 L4	470 L4
Размеры				
Габаритные размеры (ДхШхВ), мм	5357х2200х3050	5897х2200х3050	6797х2200х3050	6797х2200х3050
Размеры надстройки с подрамником (ДхШхВ), мм	2800х2200х2300	3400х2200х2300	4300х2200х2300	4300х2200х2300
Внутренние размеры надстройки (ДхШхВ), мм	2690х2090х1960	3290х2090х1960	4190х2090х1960	4190х2090х1960
Колесная база, мм	3137	3504	3954	3954
Объем грузового отсека, м ³	11	13,5	17,2	17,2
Шасси				
Усиленная передняя подвеска	-	○ / □	○ / □	●
Усиленный генератор (220 А)	○	○	○	○
Пакет "Сдвоенные задние колеса"	-	○	○	●
Электророзетка 230В	○	○	○	○
Увеличенный топливный бак	○	○	○	○
Кондиционер с ручным управлением	○	○	○	○
Зеркала заднего вида на длинном кронштейне	○	○	○	○
Окраска в специальный цвет	○	○	○	○
Пакет сидений №9: Подогрев водительского и правого пассажирского сидений, регулировка поясничной опоры на водительском сиденье	○	○	○	○
Радиопакет №2: Магнитола AM/FM, USB, Bluetooth с кнопками управления на руле	○	○	○	○
Пакет улучшения обзорности (электрообогрев лобового стекла, датчик уровня омывающей жидкости)	○	○	○	○

Изотермический фургон

Фургон Изотермический	310 L1	350 L2	350 L4	470 L4
Опции кузовостроителя				
Базовая рама надстройки	●	●	●	●
Основание/пол надстройки	●	●	●	●
Боковые габаритные огни	-	-	●	●
Задние брызговики в сборе	●	●	●	●
Задний верхний стоп-сигнал	●	●	●	-
Контурные фонари задние	●	●	●	●
Внутреннее освещение задней надстройки	●	●	●	●
Внутренняя обшивка из оцинкованной стали	●	●	●	●
Усиление под последующую установку комплекта рефрижератора	●	●	●	●
Уплотнители задних дверей резиновые двухлепестковые	●	●	●	●
Петли задних дверей (оцинкованные)	●	●	●	●
Запорные штанги задних дверей (оцинкованные)	●	●	●	●
Поручень задней двери	●	●	●	●
Подножка-лестница задних дверей откидная (оцинкованная)	●	●	●	●
Отбойники безопасности при движении задним ходом	●	●	●	●
Фиксаторы задних дверей в открытом положении (оцинкованные)	●	●	●	●
Каркас фургона из панелей с наружным плакированием белого цвета, облицовкой кромок из оцинкованных кромок белого цвета, рамкой задней двери из оцинкованных уголков с верхним водоотводящим козырьком	●	●	●	●
Задние двери двухстворчатые, угол открывания 270°	●	●	●	●
Боковая защита из алюминиевого профиля	○	○	○	●
Фурнитура из нержавеющей стали	○	○	○	○
Спойлер	○	○	○	○
Тахограф цифровой	○	○	○	○
Дверной портал из нержавеющей стали	○	○	○	○
Увеличение теплоизоляции фургона	○	○	○	○
Заливной пол из полиуретана	○	○	○	○
Боковая дверь справа (ширина 800мм)	○	○	○	○
Сердцевина фургона из цельного листа пенополиуретана	○	○	○	○
Рефрижераторная установка	○	○	○	○

● = Стандарт, ○ = Опция, поставляемая за дополнительную плату, □ = часть опционального пакета, поставляемого за дополнительную плату.

Наружные зеркала с электроприводом

Зеркала большой площади оборудованы электроприводом, обогревом и повторителями поворотов. Отличное решение для парковки и маневрирования на ограниченном пространстве. (Стандартная комплектация)



Экстерьер

	Base
Конструктивные особенности	
Зеркала заднего вида – с электрорегулировками, подогревом и сигналом поворота	●
Боковые молдинги – широкие, неокрашенные	●
Передний бампер – частично окрашен в цвет кузова	●
Дверные ручки – неокрашенные	●
Передняя решетка радиатора – неокрашенная	●
Брызговики – передние	●
Тяговое сцепное устройство	-
Окраска – Металлик	○
Окраска – Специальный цвет	○
Колеса	
Стальные диски – 16"х6½" (Шины 235/65 R16C BSW) - при односкатной ошиновке задних колес	●
Стальные диски – 16"х6" (Шины 195/75 R16C BSW) - при двойной ошиновке задних колес, колпаки на передних колесах	○/●
Колесные колпаки – малые	●
Запасное колесо – полноразмерное на стальном диске, включает постановку необходимого инструмента	●
Функции обеспечения комфорта	
Галогеновые фары с черной окантовкой	●
Дневные ходовые огни	●
30 секундная задержка выключения фар	●
Передние противотуманные фары	○
Верхние габаритные огни	●
Боковые габаритные огни (L4)	●
Дворники – передние с омывателями	●

Интерьер

	Base
Оборудование салона	
Резиновое покрытие пола кабины, легко очищаемое	●
Плафоны освещения	●
Рулевое колесо – 4-спицевое	●
Освещение салона	
Плафоны освещения – в передней части салона, плавно включающиеся	●
Автоматическое отключение освещения через 30 минут	●
Аудио и коммуникационные системы	
Аудио-подготовка под установку магнитолы с 2 передними динамиками и антенной	●
AM/FM радиоприемник, с гнездом для подключения внешнего устройства воспроизведения звука, USB порт, управление воспроизведением, Bluetooth®, два стереодинамика	○



Обогреваемое лобовое стекло "Quickclear"

Даже в морозное утро лобовое стекло быстро очищается от льда и влаги. Обогрев лобового стекла в любую погоду обеспечит улучшенный обзор дороги и комфорт для водителя. (Опция)

Интерьер

	Base
Приборы и органы управления	
Бортовой компьютер	●
Датчик обнаружения воды в топливном фильтре	●
Двойной аккумулятор для холодного климата	●
Стандартный генератор (150 Amp)	●
Усиленный генератор (220 Amp)	○
Сиденья	
Водительское сидение – регулируемое в 6 направлениях с подлокотником	●
Водительское сидение – регулируемое в 8 положениях с подлокотником и подогревом	○
Пассажирское сидение – двойное с фиксированной спинкой и откидывающимся столиком, встроенным в спинку	●
Пассажирское сидение – двойное с фиксированной спинкой и откидывающимся столиком, встроенным в спинку с подогревом правого сиденья	○
Комфорт и удобство	
Кондиционер – передний с противопылевым фильтром	○
Отопитель – рециркуляционный	●
Отопитель – программируемый предпусковой обогреватель двигателя и салона	●
Отопитель – программируемый предпусковой обогреватель двигателя и салона с пультом дистанционного управления	○
Отопитель – программируемый предпусковой обогреватель двигателя и салона, включая сигнализацию периметра	○
Держатель для бутылки – емкостью 2 литра	●
Вещевой ящик – с крышкой и отделом для бумаг формата А4	●
Розетка – 2 x 12 В (расположена на приборной панели и в вещевом отделении над ним)	●
Конвертер – 150 Вт (230 Вольт)	○
Пакет курильщика – прикуриватель и пепельница	○
Хранение вещей – вещевые отделения в передних дверях кабины	●
Хранение вещей – вещевое отделение над панелью приборов со стороны водителя	●
Хранение вещей – вещевое отделение (под сдвоенным пассажирским сиденьем)	●
Электрические стеклоподъемники	●

● = Стандарт, ○ = Опция.
 Марка Bluetooth® и логотипы – собственность Bluetooth SIG, Inc. Любое использование этих марок компанией Ford Motor Company Limited осуществляется по лицензии. Другие торговые марки и торговые названия являются собственностью соответствующих владельцев.

Всесезонные напольные коврики

Украшены эмблемой Transit. Всесезонные напольные коврики, изготовленные специально для вашего автомобиля Ford, защитят его от грязи и влаги. Коврики надежно фиксируются на полу. (Аксессуар)
 [За информацией обращайтесь к дилеру]



Максимальная масса автопоезда (кг)

Шасси с одинарной кабиной	Передаточное отношение главной передачи		310 L1				350 L2		350 L4		470 L4	
			310 L1	350 L2	350 L4	470 L4	350 L4	470 L4	350 L4	470 L4		
RWD												
2.2 TDCi 125 л.с. (92 кВт)	3.15	●	4998 / 5100	5500	-	-						
2.2 TDCi 155 л.с. (114 кВт)	3.15	●	-	-	5500	-						
2.2 TDCi 155 л.с. (114 кВт)	4.10	●	-	-	-	7000						

● = Стандарт, ○ = Опция. Note: Все двигатели соответствуют требованиям Евро-5. За подробной информацией о доступности опций обращайтесь к своему дилеру Ford.

Оборудование

	Base
Тормозная система	
Двухконтурная тормозная система с ABS. Дисковые тормоза на передней и задней оси	●
Топливный бак	
Стандартный – 80 литров	●
Увеличенный – 100 литров	○
Рулевое управление	
Гидроусилитель руля	●
Подвеска	
Передняя – независимая типа Макферсон, со спиральными пружинами переменной жесткости, газонаполненными амортизаторами и стабилизатором поперечной устойчивости. Задняя – с листовыми рессорами и газонаполненным амортизатором	●
Ограничитель скорости	
100 км/ч	○
113 км/ч	○

● = Стандарт, ○ = Опция.

Управление на кончиках Ваших пальцев

Переключатели управления, расположенные на рулевом колесе

Эти переключатели позволяют управлять аудиосистемой и маршрутным компьютером, не отрывая рук от руля. (Опция, входящая в Радиопакет)



Вещевое отделение с крышкой, гнездом питания и USB-портом

Потайное вещевое отделение, оборудованное гнездом питания на 12 В и USB-портом, размещено над щитком приборов. (В стандартной комплектации с аудиосистемами Ford).

Системы безопасности и помощи водителю

	Base
Системы безопасности	
Антиблокировочная тормозная система (ABS) ¹⁾	●
Электронная система курсовой устойчивости (ESP) ¹⁾	●
Система контроля траектории ¹⁾	●
Система помощи при трогании в гору (HSA) ²⁾	●
Система адаптивного контроля нагрузки (LAC) ¹⁾	●
Система помощи при торможении (EBA) ¹⁾	●
Система оповещения об экстренном торможении ²⁾	●
Система защиты от опрокидывания (ROM) ¹⁾	●
Водительская подушка безопасности ¹⁾	●
Пассажирская подушка безопасности* ¹⁾ (включая кнопку ее отключения)	○
Сигнализация, двери и замки	
Охранная сигнализация с контролем по периметру автомобиля	○
Иммобилайзер двигателя	●
Замки – Центральный замок	●
Замки – Центральный замок с дистанционным управлением (1 брелок)	●
Замки – Конфигурация отпирания дверей – двухступенчатое открывание	●
Замки – с автоматической блокировкой, если дверь не открыта в течении 45 секунд	●
Замки – со звуковым уведомлением о незакрытой двери	●
Замки – с автоматической блокировкой, срабатывающей при достижении скорости 8 км/ч	●
Замки – Капот, запираемый на ключ	●
Идентификационный номер, видимый снаружи	●
Крепления для огнетушителя	○

● = Стандарт, ○ = Опция

¹⁾Функция безопасности, ²⁾Функция помощи водителю.

*Примечание: Не допускается устанавливать детское сиденье, обращенное спинкой вперед, на переднее пассажирское сиденье, если автомобиль Ford оснащен действующей подушкой безопасности переднего пассажира.



В кабине автомобиля Transit предусмотрено всё, что необходимо для удобства водителя, включая стильную отделку и продуманные системы хранения. Телефон, бумаги, бутылка с водой всегда будут у Вас под рукой.

Всему своё место и всё на своих местах

Вещевой отсек под сиденьем

Под откидывающейся подушкой двухместного переднего пассажирского сиденья находится вместительный отсек, в котором можно хранить ящик с инструментами. (Входит в стандартную комплектацию) Центральное посадочное место также оборудовано складным столиком на котором можно разместить планшет формата А4 или компьютер. (Стандартная комплектация).

Гнездо питания на 230 В

Удобное гнездо питания на 230 В и 150 Вт для зарядки ноутбуков и другого электрооборудования без адаптеров расположено между сиденьями водителя и переднего пассажира. (Опция).



Максимальная полная масса автопоезда (кг)

	Передаточное отношение главной передачи		310	350	470
Шасси с одинарной кабиной					
RWD					
2.2 TDCi 125 л.с. (92 кВт)	3.15	●	4998/5100	5500	-
2.2 TDCi 155 л.с. (114 кВт)	3.15	●	-	5500	-
2.2 TDCi 155 л.с. (114 кВт)	4.10	●	-	-	7000

● = Стандарт, ○ = Опция, - = Недоступно. Примечание: Все двигатели соответствуют требованиям Евро-5. За более подробной информацией обращайтесь к своему дилеру Ford.

Специальное опциональное оборудование (SVO)

	Base
Кузов	
Пакет подготовки для кузовостроителей для модификации шасси с одинарной кабиной в шасси с двойной кабиной	○
Окраска кузова	
Специальные цвета	○

○ = Опция, поставляемая за дополнительную плату.

Надёжность даже в экстремальных условиях.

Новый Transit достойно выдержал испытания в самых непростых условиях: от запуска двигателя при -40°C на высоте 4500 м над уровнем моря до буксировки тяжёлых прицепов с длительным движением на подъём при температуре $+50^{\circ}\text{C}$.



Надёжный контроль дороги

Более комфортное движение и управление

Отличные ходовые характеристики Ford Transit дополнительно улучшены за счет новых, более прочных втулок и кронштейнов подвески, и измененной конструкции штанги, препятствующей опрокидыванию автомобиля.

Система направленного распределения крутящего момента*

Эта система улучшает тяговое усилие, динамику и курсовую устойчивость во время движения на поворотах за счет непрерывной оптимизации распределения крутящего момента от двигателя на передние колеса, с учетом фактической силы их сцепления с дорожным полотном. Благодаря этому повышается общий комфорт движения. (Стандартная комплектация)

*Система использует в работе датчики.



Цвета и отделка

Выберите цвет кузова, который, по Вашему мнению, лучше всего отражает Ваш фирменный стиль



Frozen White



Race Red



Blazer Blue



Moondust Silver

Цвет кузова с эффектом "металлик"*



Deep Impact Blue

Цвет кузова с эффектом "металлик"*



Magnetic

Цвет кузова с эффектом "металлик"*



Специальный цвет (SVO)

Цвет по заказу за дополнительную плату



Agate Black

Цвет кузова с эффектом "металлик"*

*Цвета кузова с эффектом "металлик" и "специальный цвет" - опции, приобретаемые за дополнительную плату.

На автомобиль Ford Transit выдается фирменная гарантия отсутствия коррозии сроком на 12 лет с даты первой регистрации. Гарантия действует с учетом оговоренных условий.

Примечание Иллюстрации служат только для отображения цветов лакокрасочного покрытия кузова и могут не соответствовать действующей спецификации. Фактические цвета могут отличаться от цветов и вариантов отделки, показанных в этой брошюре, из-за особенностей печати.

Оцинковка

Фосфатное покрытие

Электрохимическое покрытие

Верхний слой

Прозрачный лак (для цветов с эффектом "металлик")

Отделка

Великолепное качество отделки подтверждено множеством испытаний

Серия Base

Вставка: Quadrant / Dark Palazzo Grey
Валики: City / Ebony



12-летняя гарантия отсутствия сквозной коррозии

Прочность кузова Ford Transit обеспечивается многослойным лакокрасочным покрытием. Благодаря новым материалам и технологиям нанесения, от мастики, впрыскиваемой в стальные секции, до износостойкого финишного слоя, лакокрасочное покрытие кузова отлично сохраняется на протяжении многих лет.

Сделаем жизнь проще

Предлагаемые нами финансовые услуги, сервис и поддержка служат одной единственной цели – сделать Вашу жизнь проще.

FORD CREDIT

Уже в течение долгого времени программа Ford Credit помогает Вам стать счастливыми владельцами автомобилей Ford. Мы следим за тем, чтобы наши программы наилучшим образом соответствовали Вашим пожеланиям, укрепляя Вашу уверенность в том, что никто лучше нас не понимает Клиентов Ford! Не сомневайтесь: выбрав программу Ford Credit, Вы сотрудничаете с людьми, которые так же неравнодушны к автомобилям Ford, как и Вы!

Подробности: www.ford.ru/finance/ford-credit/commercial-vehicle-financing

Ford Страхование - программа для тех, кто собирается приобрести новый автомобиль, или уже является владельцем автомобиля Ford. Эта программа специально разработана для предоставления качественной страховой услуги по выгодным ценам всем владельцам автомобилей Ford.

Подробности: www.ford.ru/finance/ford-credit/ford-insure

FORD SERVICE

Программа "Ford - помощь на дорогах" - предоставляется Вам бесплатно при покупке автомобиля и каждый раз, когда Ваш автомобиль проходит регулярное техническое обслуживание у дилера. Теперь при возникновении трудностей на дороге Вам не придется самим искать эвакуатор или знающего специалиста - достаточно набрать бесплатный номер горячей линии.

Ford Сервис Контракт - специальная программа, которая позволяет сохранить практически все преимущества и выгоды гарантийного обслуживания даже после того, как срок базовой гарантии на Ваш автомобиль закончился. Вы будете защищены от непредвиденных расходов при эксплуатации Вашего автомобиля на срок до 5 лет или 300 000 км пробега.

Ford Сервис Контракт ТО - специальная программа предусматривающая приобретение пакета из 4, 7, 9 или 14 ТО, которая позволяет существенно сэкономить на проведении регламентного технического обслуживания автомобиля и гарантирует высокое качество работ и использование исключительно оригинальных запасных частей.

Ford Сервис Контракт Максимум - специальная программа которая включает в себя не только продление гарантии и пакеты ТО, но и изнашиваемые расходные материалы, теперь Вы можете не беспокоиться о ремонте даже тех узлов, которые не покрываются классическим ФСК (тормозные диски и колодки, амортизаторы, аккумулятор, диски сцепления и т.д.).

Горячая линия Ford

В том случае, если вам необходима консультация, пожалуйста, свяжитесь с нами по номеру горячей линии **8 800 500 42 01**



MY 2019.75 RUS ru

Информация, представленная в данной брошюре, является верной на момент сдачи в печать. Компания Ford постоянно совершенствует свою продукцию и оставляет за собой право на внесение изменений в технические характеристики, спецификации, цвета, цены моделей, комплектаций, опций и т.п., представленных в данной брошюре, без предварительного уведомления. Последнюю информацию Вы всегда можете получить у официальных дилеров Ford. Некоторое оборудование, функции или элементы, представленные в данной брошюре, могут являться опциями и предлагаться за дополнительную плату. Заявленные сочетания цветов и моделей доступны при условии фактического наличия. На некоторых иллюстрациях показаны опытные и/или созданные с помощью компьютерного моделирования образцы, поэтому дизайн/функции реальных версий автомобиля могут отличаться в разных аспектах. Кроме этого, некоторые из представленных функций могут быть опционными. Ряд функций и систем, описанных в данной брошюре, работают с помощью датчиков, качество функционирования которых зависит от погодных и атмосферных условий. В данной брошюре представлены оригинальные аксессуары Ford и ассортимент продукции наших поставщиков. Установка дополнительного оборудования может повлиять на изменение расхода топлива вашего автомобиля. ♣ На аксессуары, предлагаемые сторонними поставщиками, не распространяется гарантия компании Ford. Сторонние поставщики предоставляют собственное гарантийное покрытие, условия которого можно уточнить у официальных дилеров Ford. **Примечание.** Торговая марка Bluetooth® и ее логотипы - собственность Bluetooth SIG, Inc. Любое их использование Ford Motor Company Limited осуществляется по лицензии. Торговая марка и логотип iPod являются собственностью Apple Inc. Другие торговые марки и торговые названия являются собственностью соответствующих владельцев.



Ford и BP – вместе снизим потребление топлива и токсичность выхлопов.



Позаботьтесь о природе! Если вам больше не нужна эта брошюра, пожалуйста, сдайте ее в макулатуру.

Издатель: Ford Motor Company Limited,
Брентвуд, Эссекс, Англия.
Зарегистрировано в Англии за № 235446.
BJN 207789. FoE W64E.
1119/RUS ru
Август 2019 г.
© Ford Motor Company Limited.

www.ford.ru